

CAMINADORA F3

Manual del usuario

8997101 REV A-1



LifeFitness
WHAT WE LIVE FOR

OFICINA CENTRAL

5100 River Road
Schiller Park, Illinois 60176 • EE. UU.
+1 847.288.3300 • FAX: +1 847.288.3703
Teléfono para obtener servicio: +1 800.351.3737 (gratuito en EE. UU. y Canadá)
Sitio web internacional: www.lifefitness.com

OFICINAS INTERNACIONALES

AMÉRICA

Norteamérica Life Fitness Inc.

5100 N River Road
Schiller Park, IL 60176 EE. UU.
Teléfono: (847) 288 3300
Fax: (847) 288 3703
Teléfono del área de servicio: (800) 351 3737
Correo electrónico del área de servicio:
customersupport@lifefitness.com
Correo electrónico del área de ventas y comercialización:
consumerproducts@lifefitness.com
Horario: 7:00 - 18:00 (Horario Estándar Central, CST)

Brasil Life Fitness Brasil

Av. Cidade Jardim, 900
Jd. Paulistano
São Paulo, SP 01454-000
BRASIL
Servicio de Asistencia al Cliente: 0800 773 8282
Teléfono: +55 (11) 3095 5200
Fax: +55 (11) 3095 5201
Correo electrónico del área de servicio:
suporte@lifefitness.com.br
Correo electrónico del área de ventas y comercialización:
lifefitness@lifefitness.com.br
Horario de atención del área de servicio:
09:00 - 17:00 (Hora local) (lunes-viernes)
Horario de la tienda:
9:00 - 20:00 (Hora local) (lunes-viernes)
10:00 - 16:00 (Hora local) (sábados)

Latinoamérica y Caribe* Life Fitness Inc.

5100 N River Road
Schiller Park, IL 60176 EE. UU.
Teléfono: (847) 288 3300
Fax: (847) 288 3703
Correo electrónico del área de servicio:
customersupport@lifefitness.com
Correo electrónico del área de ventas y comercialización:
commercialsales@lifefitness.com
Horario: 7:00 - 18:00 (Horario Estándar Central, CST)

EUROPA, ORIENTE MEDIO Y ÁFRICA (EMEA)

Países Bajos y Luxemburgo Life Fitness Atlantic BV

Bijdorplein 25-31
2992 LB Barendrecht
PAÍSES BAJOS
Teléfono: (+31) 180 646 666
Fax: (+31) 180 646 699
Correo electrónico del área de servicio:
service.benelux@lifefitness.com
Correo electrónico del área de ventas y comercialización:
marketing.benelux@lifefitness.com
Horario de atención: 9:00 - 17:00 (CET)

Reino Unido e Irlanda Life Fitness UK LTD

Queen Adelaide
Ely, Cambs, CB7 4UB
Teléfono: Oficina central (+44) 1353.666017
Asistencia al Cliente (+44) 1353.665507
Fax: (+44) 1353.666018
Correo electrónico del área de servicio:
uk.support@lifefitness.com
Correo electrónico del área de ventas y comercialización:
life@lifefitness.com

Horario de atención:
Oficina central: 9:00 - 17:00 (GMT)
Asistencia al Cliente: 08:30 - 17:00 (Hora local)

Alemania y Suiza Life Fitness Europe GmbH

Siemensstraße 3
85716 Unterschleißheim
ALEMANIA
Teléfono: (+49) 89.31 77 51.0 (Alemania)
(+41) 0848 000 901 (Suiza)
Fax: (+49) 89.31 77 51.99 (Alemania)
(+41) 043 818 07 20 (Suiza)
Correo electrónico del área de servicio:
kundendienst@lifefitness.com
Correo electrónico del área de ventas y comercialización:
kundenberatung@lifefitness.com
Horario de atención: 08:30 - 16:30 (Hora local)

Austria Life Fitness Austria

Vertriebs G.m.b.H.
Dückerstraße 7-9/3/36
1220 Viena
AUSTRIA
Teléfono: (+43) 1.61.57.198
Fax: (+43) 1.61.57.198.20
Correo electrónico del área de servicio:
kundendienst@lifefitness.com
Correo electrónico del área de ventas y comercialización:
kundenberatung@lifefitness.com
Horario de atención: 08:30 - 16:30 (Hora Central Europea)

España Life Fitness IBERIA

C/Frederic Mompou 5, 1º 1ª
08960 Sant Just Desvern Barcelona
ESPAÑA
Teléfono: (+34) 93.672.4660
Fax: (+34) 93.672.4670
Correo electrónico del área de servicio:
servicio.tecnico@lifefitness.com
Correo electrónico del área de ventas y comercialización:
info.iberia@lifefitness.com
Horario de atención:
09:00 - 18:00 (lunes-jueves)
8:30 - 15:00 (viernes)

Bélgica Life Fitness Benelux NV

Parc Industriel de Petit-Rechain
4800 Verviers
BÉLGICA
Teléfono: (+32) 87 300 942
Fax: (+32) 87 300 943
Correo electrónico del área de servicio:
service.benelux@lifefitness.com
Correo electrónico del área de ventas y comercialización:
marketing.benelux@lifefitness.com
Horario de atención: 9:00 - 17:00 (CET)

Italia Life Fitness Europe GmbH

Siemensstraße 3
85716 Unterschleißheim
ALEMANIA
Teléfono: (+39) 02-55378611
Servicio: 800438836 (en Italia)
Fax: (+39) 02-55378699
Correo electrónico del área de servicio:
assistenza@lifefitness.com

Correo electrónico del área de ventas y comercialización:
info@lifefitnessitalia.com
Horario de atención: 08:30 - 16:30 (Hora local)

Todos los demás países de Europa, Oriente Medio y África (EMEA) y comercio distribuidor de Europa Central, Oriente Medio y África (C-EMEA)*

Bijdorplein 25-31
2992 LB Barendrecht
PAÍSES BAJOS
Teléfono: (+31) 180 646 644
Fax: (+31) 180 646 699
Correo electrónico del área de servicio:
service.db.cemea@lifefitness.com
Correo electrónico del área de ventas y comercialización:
marketing.db.cemea@lifefitness.com
Horario: 09:00 - 17:00 (Hora local)

ASIA PACÍFICO (AP)

Japón Life Fitness Japan

Nippon Brunswick Bldg., #8F
5-27-7 Sendagaya
Shibuya-Ku, Tokyo
Japón 151-0051
Teléfono: (+81) 3.3359.4309
Fax: (+81) 3.3359.4307
Correo electrónico del área de servicio:
service@lifefitnessjapan.com
Correo electrónico del área de ventas y comercialización:
sales@lifefitnessjapan.com
Horario de atención: 9:00 - 17:00 (Japón)

China y Hong Kong Life Fitness Asia Pacific LTD

Room 2610, Miramar Tower
132 Nathan Road
Tsimshatsui, Kowloon
HONG KONG
Teléfono: (+852) 2891.6677
Fax: (+852) 2575.6001
Correo electrónico del área de servicio:
HongKongEnquiry@lifefitness.com
Correo electrónico del área de ventas y comercialización:
ChinaEnquiry@lifefitness.com
Horario de atención: 9:00 - 18:00

Restantes países de Asia-Pacífico y comercio distribuidor Asia-Pacífico*

Room 2610, Miramar Tower
132 Nathan Road
Tsimshatsui, Kowloon
HONG KONG
Teléfono: (+852) 2891.6677
Fax: (+852) 2575.6001
Correo electrónico del área de servicio:
HongKongEnquiry@lifefitness.com
Correo electrónico del área de ventas y comercialización:
ChinaEnquiry@lifefitness.com
Horario de atención: 9:00 - 18:00

Antes de usar este producto, es imprescindible leer el manual de funcionamiento COMPLETO y TODAS las instrucciones de instalación.

Esto ayudará a configurar el equipo rápidamente y a explicarles a los demás cómo usarlo de manera correcta y segura.

Nota: *este equipo genera, usa y puede irradiar energía de radiofrecuencia; si no se instala y utiliza conforme al manual de funcionamiento, puede causar interferencias perjudiciales en las comunicaciones de radio. Sin embargo, no se garantiza que no se produzcan interferencias en una instalación en particular. Si el equipo causa interferencias perjudiciales en la recepción de radio o televisión, lo cual puede determinarse apagando y encendiendo el equipo, el usuario puede corregir la interferencia adoptando una o varias de las siguientes medidas:*

- Cambie la orientación o la ubicación de la antena de recepción.
- Aumente la separación entre el equipo y el receptor.
- Conecte el equipo a un tomacorriente de un circuito diferente a aquél al que está conectado el receptor.
- Solicite ayuda al distribuidor o a un técnico de radio/TV experimentado.

Clase HB (Hogar): Uso doméstico.



PRECAUCIÓN: cualquier cambio o modificación en este equipo puede invalidar la garantía del producto.

Todo servicio que no sea de limpieza o mantenimiento por parte del usuario debe realizarlo un representante de servicio autorizado. No contiene piezas que el usuario pueda reparar.

CONTENIDO

1.	Instrucciones de seguridad importantes	5
2.	Ilustración del diseño de la caminadora F3 de Life Fitness	7
3.	Montaje	8
3.1	Desembalaje	8
3.2	Lista de componentes y tornillería	8
3.3	Instalación de las columnas	9
3.4	Instalación de la consola	11
3.5	Colocación del cable de alimentación	12
3.6	Calibración	12
4.	Configuración	13
5.	Descripción general de la zona de actividad y del sensor de frecuencia cardíaca	15
6.	Información técnica y de servicio	17
6.1	Resolución de problemas	17
6.2	Consejos de mantenimiento preventivo	19
6.3	Cómo ajustar y tensar la banda para caminar	20
6.4	Uso y prueba del cordón de parada de emergencia	21
6.5	Cómo obtener servicio de mantenimiento	21
7.	Especificaciones	22
8.	Información sobre la garantía	23

Este manual de funcionamiento describe las funciones del siguiente producto:

Modelo de la caminadora Life Fitness:

F3

Gracias por adquirir una caminadora Life Fitness. Antes de utilizar este producto, lea por completo el manual del usuario para asegurarse de que conoce cómo operar de manera segura y correcta todas las funciones de su caminadora. Esperamos que logre la experiencia deseada con su caminadora. Si tiene algún problema, consulte la sección *Cómo obtener servicio de mantenimiento*, que le brindará información sobre cómo obtener asistencia técnica local e internacional. Consulte la sección *Especificaciones* de este manual para conocer las características específicas del producto.

Declaración de propósito: la caminadora es una máquina de ejercicio que permite a los usuarios caminar o correr sobre una superficie en movimiento sin desplazarse.



PRECAUCIÓN:

El uso incorrecto o excesivo de este equipo puede ocasionar daños en la salud. El fabricante recomienda **ENCARECIDAMENTE** visitar a un médico para someterse a un examen médico exhaustivo antes de empezar un programa de ejercicios, especialmente si el usuario tiene antecedentes familiares de hipertensión o enfermedades cardíacas, si tiene más de 45 años, si es fumador, tiene colesterol alto, es obeso o si no ha realizado ejercicios con regularidad durante el último año. El fabricante también recomienda consultar a un entrenador profesional sobre el uso correcto de este producto.

Si, en cualquier momento durante el ejercicio, el usuario siente debilidad, mareos, dolor o falta de aire, debe detenerse inmediatamente.

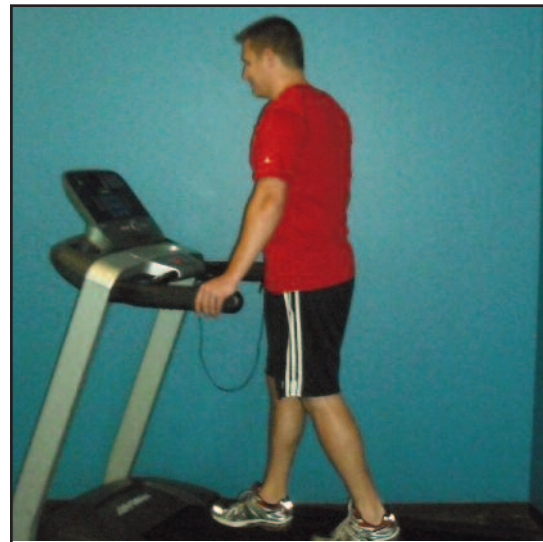

1 INSTRUCCIONES DE SEGURIDAD IMPORTANTES

ADVERTENCIA: LEA TODAS LAS INSTRUCCIONES ANTES DE USAR LA CAMINADORA. GUARDE ESTAS INSTRUCCIONES.

PELIGRO: para reducir el riesgo de descargas eléctricas, siempre desenchufe este producto Life Fitness antes de limpiarlo o realizar cualquier tarea de mantenimiento.

ADVERTENCIA: para reducir el riesgo de quemaduras, incendio, descarga eléctrica o lesiones, es imprescindible conectar cada producto a un tomacorriente que cuente con la conexión a tierra adecuada.

ADVERTENCIA: la caminadora no debe utilizarse cuando está plegada.

ADVERTENCIA: esta caminadora tiene un software de inmovilización. Sólo active este bloqueo cuando la caminadora no se esté utilizando. Consulte el Manual del usuario para obtener instrucciones sobre cómo bloquear la caminadora. Mantenga las instrucciones fuera del alcance de los niños.

ADVERTENCIA: pliegue la caminadora en su posición vertical y bloqueada ANTES de colocarla de costado o de levantarla del suelo. La base o la estructura plegable pueden girar inesperadamente si no se sigue este procedimiento.

ADVERTENCIA: no mueva la caminadora levantando la consola. No utilice la consola como un manubrio durante la rutina de entrenamiento.

ADVERTENCIA: los sistemas de control de la frecuencia cardíaca pueden ser imprecisos. Ejercitar en exceso puede provocar lesiones graves o la muerte. Si siente que se va a desmayar, deje de hacer ejercicio de inmediato.

ADVERTENCIA: permita que la superficie para correr se detenga por completo antes del plegado.

ADVERTENCIA: el equipo debe instalarse sobre una base estable y debe estar bien nivelado.

ADVERTENCIA: no se debe dejar que sobresalga ningún dispositivo de ajuste que pudiera interferir con el movimiento del usuario.

Riesgo de lesión para personas: –para evitar lesiones, sea muy cuidadoso al subir a la banda en movimiento o al bajarse de ella.

- Para desconectar, coloque el interruptor ENCENDIDO/APAGADO en APAGADO y luego quite el enchufe del tomacorriente.
- No utilice nunca un producto Life Fitness que tenga un cable de alimentación o un enchufe dañado, que se haya caído al suelo, esté deteriorado o se haya sumergido parcialmente en agua. Comuníquese con el Servicio de atención al cliente de Life Fitness.
- Coloque este producto de manera que el usuario tenga acceso al enchufe del cable de alimentación.
- Mantenga el cable de alimentación alejado de superficies calientes. No arrastre el equipo tirando del cable de alimentación ni utilice el cable como asa. No coloque el cable de alimentación por el suelo, por debajo o por un costado de la caminadora.
- El reemplazo de un cable de alimentación dañado debe realizarlo el fabricante, un agente de servicio autorizado u otra persona igualmente calificada, a fin de evitar riesgos.
- No use este producto en áreas donde se utilicen aerosoles o donde se administra oxígeno. Dichas sustancias pueden provocar combustiones y explosiones.
- Siga siempre las instrucciones de la consola para operar correctamente el producto.
- Este dispositivo no debe ser utilizado por personas (incluso niños) con discapacidades físicas, sensoriales o mentales, o falta de experiencia y conocimiento, a menos que los supervise o instruya sobre el uso una persona responsable de su seguridad.
- Debe supervisarse a los niños para que no jueguen con el dispositivo.
- No utilice este producto al aire libre, cerca de piscinas o en áreas de gran humedad.
- No utilice nunca un producto Life Fitness con las aberturas de ventilación bloqueadas. Mantenga las aberturas de ventilación libres de pelusa, cabellos o cualquier material que pueda causar obstrucción.
- Nunca introduzca objetos en ninguna de las aberturas de este producto. Si accidentalmente se cae un objeto en el interior, apague el aparato, desconecte el cable de alimentación del tomacorriente y extraiga el objeto con cuidado. Si no puede alcanzarlo, comuníquese con el servicio de atención al cliente de Life Fitness.
- Nunca coloque líquidos de ningún tipo directamente sobre la unidad, excepto en un soporte de botellas o en una bandeja adicional. Se recomienda utilizar envases con tapa.

- Cuando utilice la caminadora, lleve calzado con suela de goma o de alta tracción. No use calzado con tacones, suelas de cuero, tacos o clavos. Compruebe que las suelas no tengan piedras incrustadas. No utilice este producto si está descalzo. Mantenga todas las prendas holgadas, los cordones y las toallas lejos de las piezas móviles.
- No ponga las manos dentro o debajo de la unidad, ni incline el equipo hacia un lado durante el uso.
- Mantenga un área despejada de 2 metros (6,5 pies) por 1 metro (3 pies) detrás de la caminadora, libre de obstrucciones, lo que incluye paredes, muebles u otros equipos.
- Deje que las consolas LCD se “normalicen” con respecto a la temperatura durante una hora antes de conectar la unidad o de utilizarla.
- Use los pasamanos cuando necesite estabilidad adicional. En caso de emergencia, como un tropiezo, el usuario debe aferrarse a los pasamanos y colocar los pies en las plataformas laterales. Puede aferrarse a los pasamanos para mejorar la estabilidad, pero no son para uso continuo.
- Nunca camine o corra hacia atrás en la caminadora.
- Bloquee la caminadora para que los motores no funcionen cuando la unidad no esté en uso. Para hacerlo, mantenga presionadas la tecla de dirección SPEED DOWN (DESACELERAR) y la tecla STOP (PARAR) en la zona de actividad.
- Sea cuidadoso cuando pliegue y despliegue la caminadora. No permita que la caminadora descienda hacia el piso sin su intervención. Guíe la plataforma hacia el piso con las manos.
- Utilice esta unidad sólo para el fin indicado en este manual. No utilice accesorios no recomendados por el fabricante.
- De acuerdo con la Directiva europea de maquinaria 2006/42/EC, este equipo funciona a niveles de presión sonora menores a 70 dB (A), a la velocidad de operación media de 8 km/h.
- El símbolo universal de conexión eléctrica a tierra es:



2 ILUSTRACIÓN DEL DISEÑO DE LA CAMINADORA F3 DE LIFE FITNESS

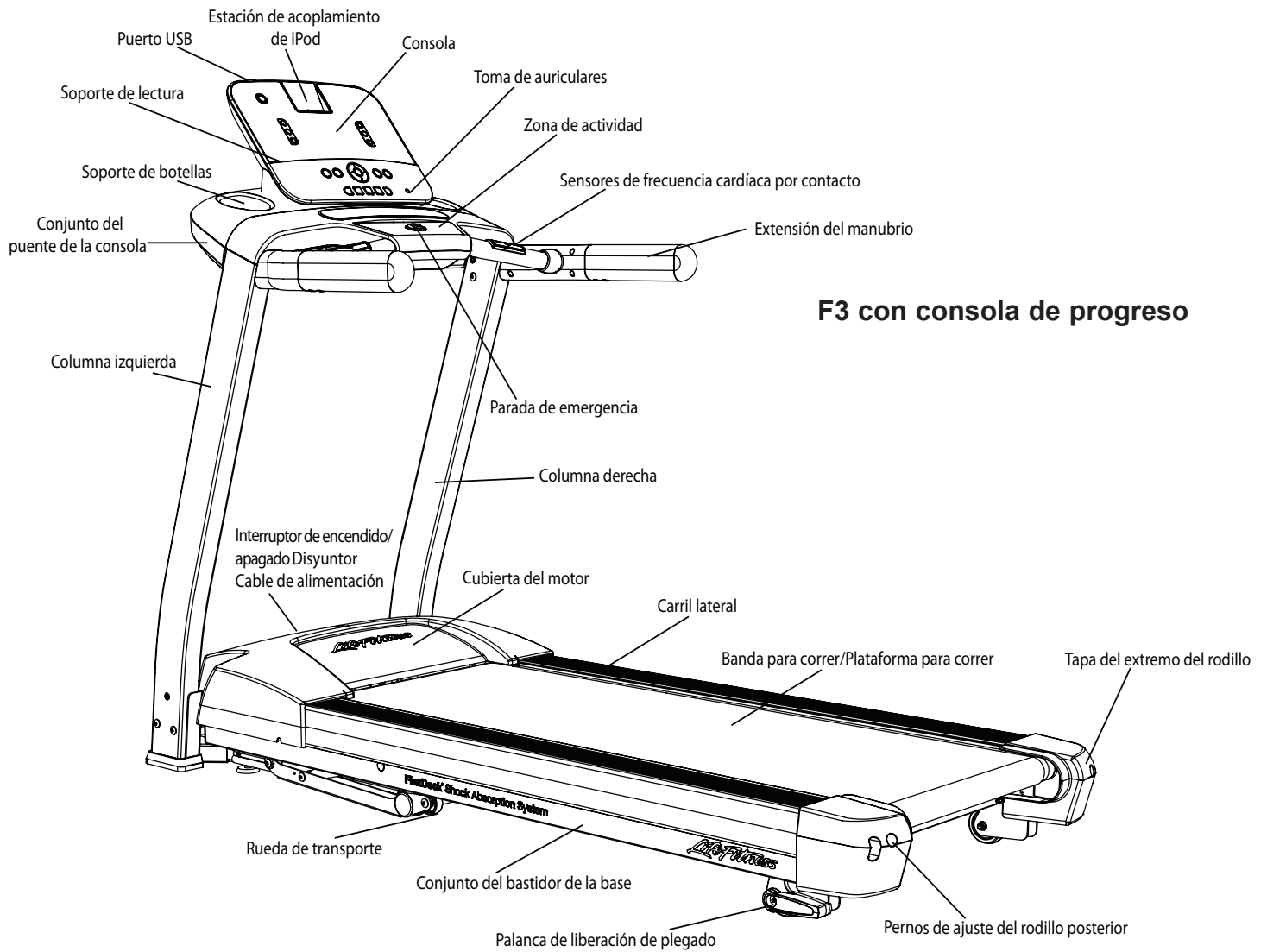

3 MONTAJE

Por cuestiones de seguridad, y para ahorrar tiempo y esfuerzo, lea por completo el Manual del usuario antes de instalar la caminadora Life Fitness. Coloque la caminadora donde se utilizará antes de comenzar el procedimiento de desembalaje.

3.1 DESEMBALAJE

Estas instrucciones de desembalaje suponen que usted ya realizó lo siguiente:

- Quitó la parte superior del cartón de embalaje.
- Quitó el Manual del usuario de la parte superior del material embalado.

El mejor método para desembalar el resto de la caminadora es el siguiente:

- Quite todos los elementos de la parte superior de la banda para correr.
- Rompa los laterales del cartón interno de embalaje.
- NO quite ni destrabe la correa que se encuentra sobre la superficie para caminar.
- Siga las instrucciones de montaje que comienzan en la página 9.

ADVERTENCIA: pliegue la caminadora en su posición vertical y bloqueada antes de colocarla de costado o de levantarla del suelo. La base o la estructura plegable pueden girar inesperadamente si no se sigue este procedimiento.

3.2 LISTA DE COMPONENTES Y TORNILLERÍA

Identifique los siguientes componentes después de desembalar la caminadora:

1. Columna izquierda Cant.: 1	8. Perno de M8 X 15 MM (negro) . . . Cant.: 4
2. Perno de M8 X 60 MM Cant.: 6	9. Perno de M8 X 15 MM (plateado) . Cant.: 2
3. Arandelas de estrella Cant.: 15	10. Llave hexagonal de 6 MM Cant.: 1
4. Columna derecha Cant.: 1	Llave hexagonal de 5 MM Cant.: 1
5. Puente de la consola Cant.: 1	11. Cable de alimentación (120 voltios) Cant.: 1
6. Perno de M8 X 25 MM Cant.: 3	12. Cordón de parada de emergencia Cant.: 1
7. Extensiones del manubrio Cant.: 2	13. Perno cónico de M8 X 15 MM (plateado) Cant.: 6

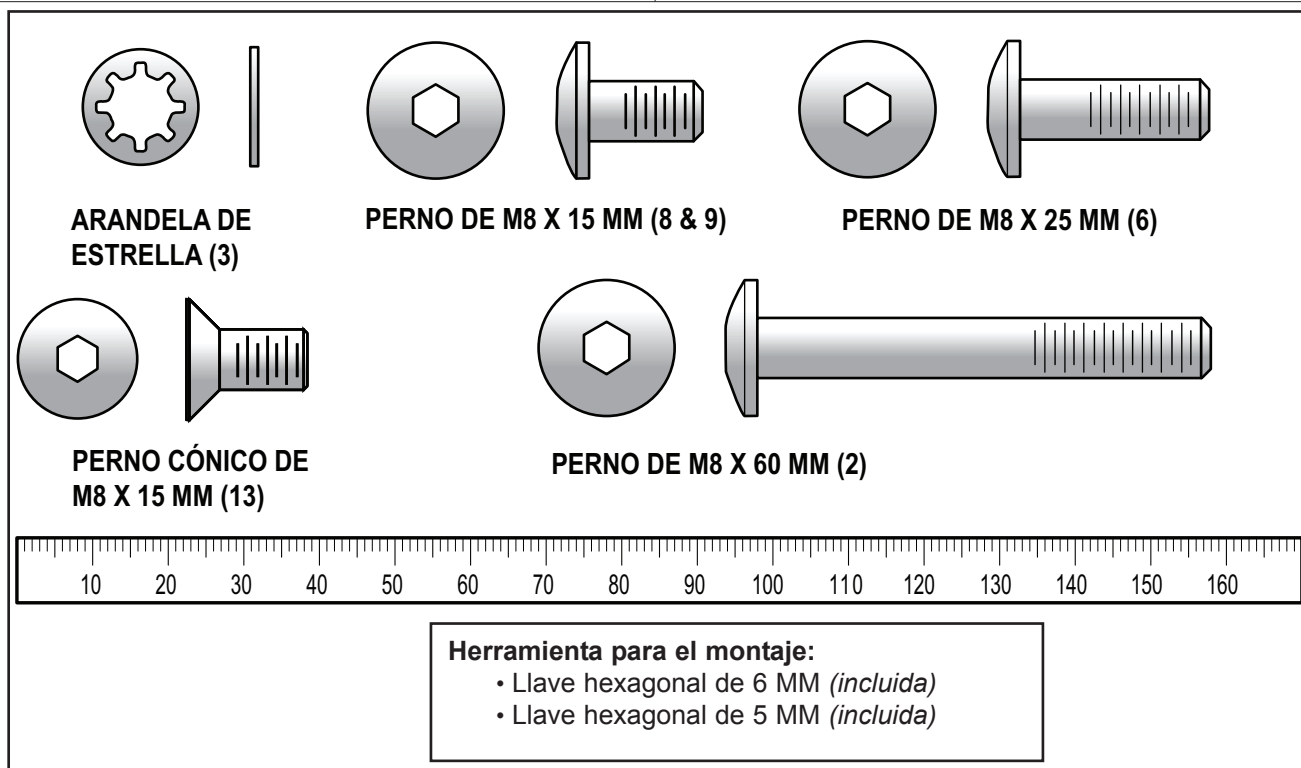

3.3 INSTALACIÓN DE LAS COLUMNAS

Busque la COLUMNA IZQUIERDA (1). La columna está marcada con una "L". Ubique la COLUMNA IZQUIERDA cerca de la parte interior del soporte izquierdo.

- a) Una los dos conectores eléctricos en la parte inferior de la columna.
- b) Coloque la columna en su posición mientras pasa el cable por ella.
- c) Instale toda la tornillería y ajuste con las manos en este momento. Asegure la COLUMNA IZQUIERDA en el soporte izquierdo usando tres PERNOS PLATEADOS DE M8 X 60 MM (2) y tres ARANDELAS DE ESTRELLA (3). Asegure la parte delantera de la columna instalando un PERNO PLATEADO de M8 X 15 MM (9) y una ARANDELA DE ESTRELLA (3).

PRECAUCIÓN: no pellizque el cable cuando coloque la columna izquierda en el soporte de columna izquierda. Introduzca cuidadosamente cualquier cable sobrante en el tubo de la columna. Los conectores deben estar dentro del tubo vertical después de la instalación.

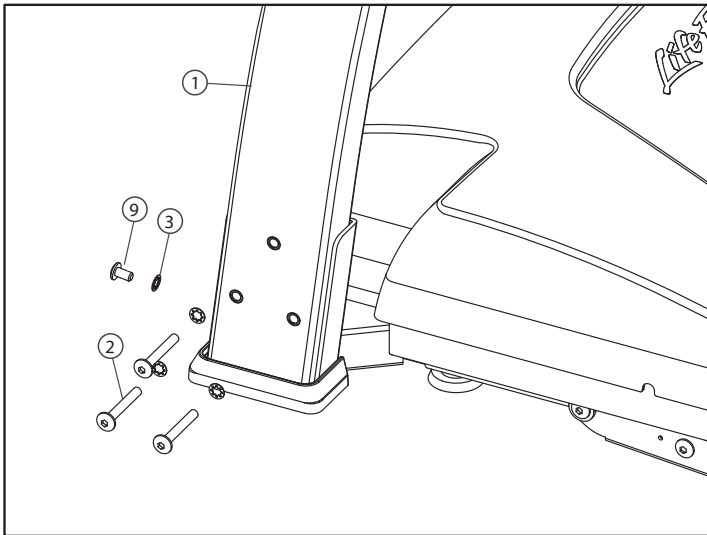

Busque la COLUMNA DERECHA (4). La columna está marcada con una "R". Ubique la COLUMNA DERECHA cerca de la parte interior del soporte derecho. Instale toda la tornillería y apriete con las manos en este momento. Asegure la COLUMNA DERECHA en el soporte derecho usando tres PERNOS PLATEADOS de M8 X 60 MM (2) y tres ARANDELAS DE ESTRELLA (3). Asegure la parte delantera de la columna instalando un PERNO PLATEADO de M8 X 15 MM (9) y una ARANDELA DE ESTRELLA (3).

Coloque el puente de la consola (5) cerca de la parte superior de las columnas. Fije los conectores de cables que se dirigen desde la columna izquierda hasta el puente de la consola. Asegúrese de que los conectores estén bien alojados juntos. Introduzca cualquier cable sobrante en el hueco dentro de la columna izquierda.

Fije el puente de la consola a las columnas con seis pernos cónicos de M8 x 15 mm (13), tres para cada columna. Deje los pernos apretados a mano en este momento.

PRECAUCIÓN: no pellizque el cable cuando coloque la columna izquierda en el puente de la consola.

Fije una extensión del manubrio (7) a cada lado del puente de la consola con dos pernos negros de M8 x 15 mm (8) y dos arandelas de estrella (3) a cada lado.

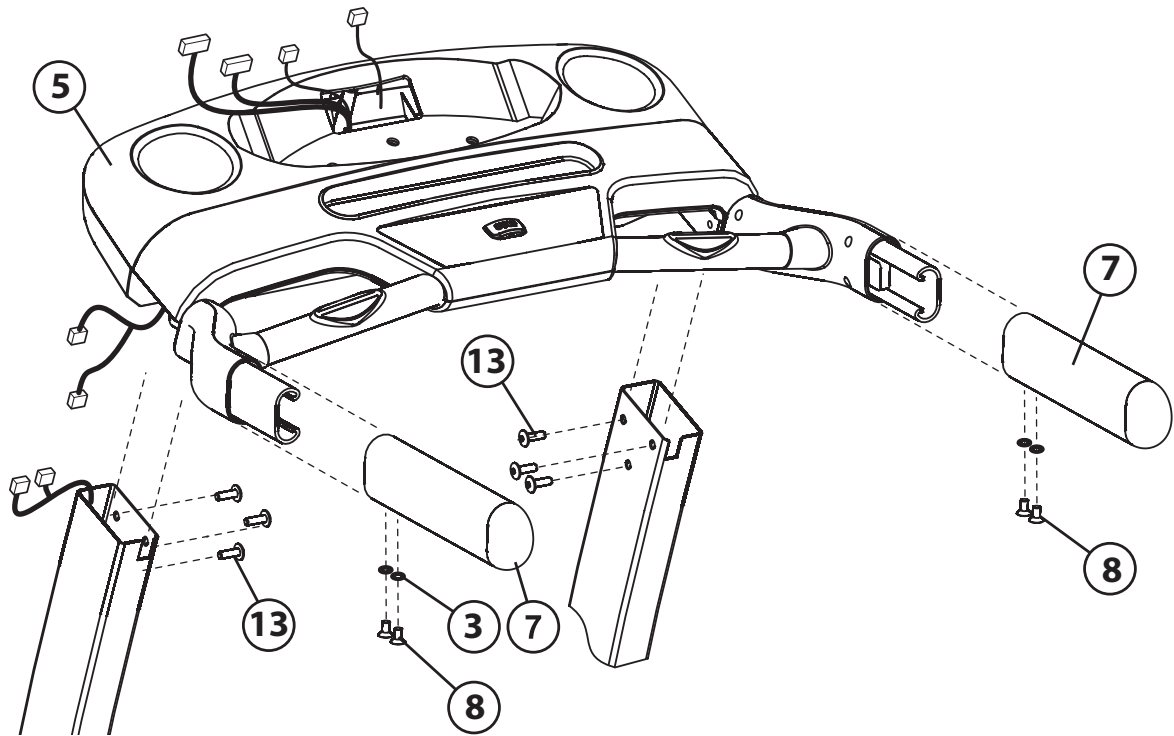

3.4 INSTALACIÓN DE LA CONSOLA

Extraiga el perno preinstalado (A) de la parte posterior de la consola principal (B). Coloque la consola principal cerca de la parte superior del puente de la consola y fije los conectores que se dirigen desde el puente de la consola hasta las pestañas correspondientes en la parte posterior de la consola principal. El haz de la consola principal (C) es el conector más grande. El haz de la zona de actividad (D) es el conector mediano. El cable a tierra (E) es el cable pequeño verde y amarillo que se coloca en cualquiera de los tres receptáculos del tablero de circuitos metálicos en la consola Go o en el conector que se va desde la parte posterior de la consola de progreso. El conector del interruptor de seguridad (F) es el conector de 5 terminales. Asegúrese de que los conectores estén bien alojados juntos. Introduzca cualquier cable sobrante en el puente de la consola.

Fije la consola principal al puente de la consola con tres PERNOS de M8 x 25 mm (6) y tres ARANDELAS DE ESTRELLA (3). Apriete los pernos firmemente.

PRECAUCIÓN: no pellizque los cables cuando fije la consola principal al puente de la consola.

Apriete con firmeza todos los pernos que se habían dejado apretados a mano.

Conexión de la consola de progreso

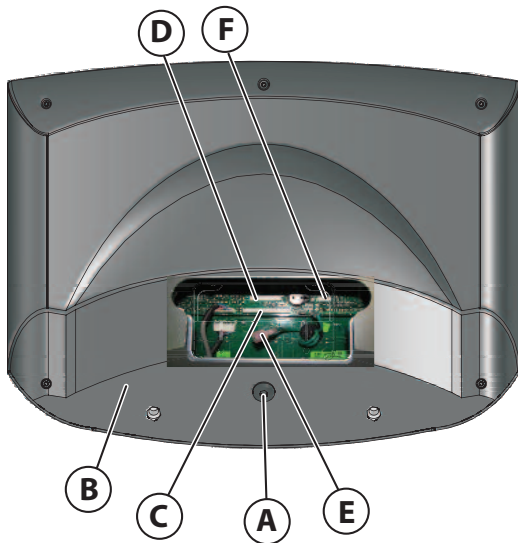

Conexión de la consola Go

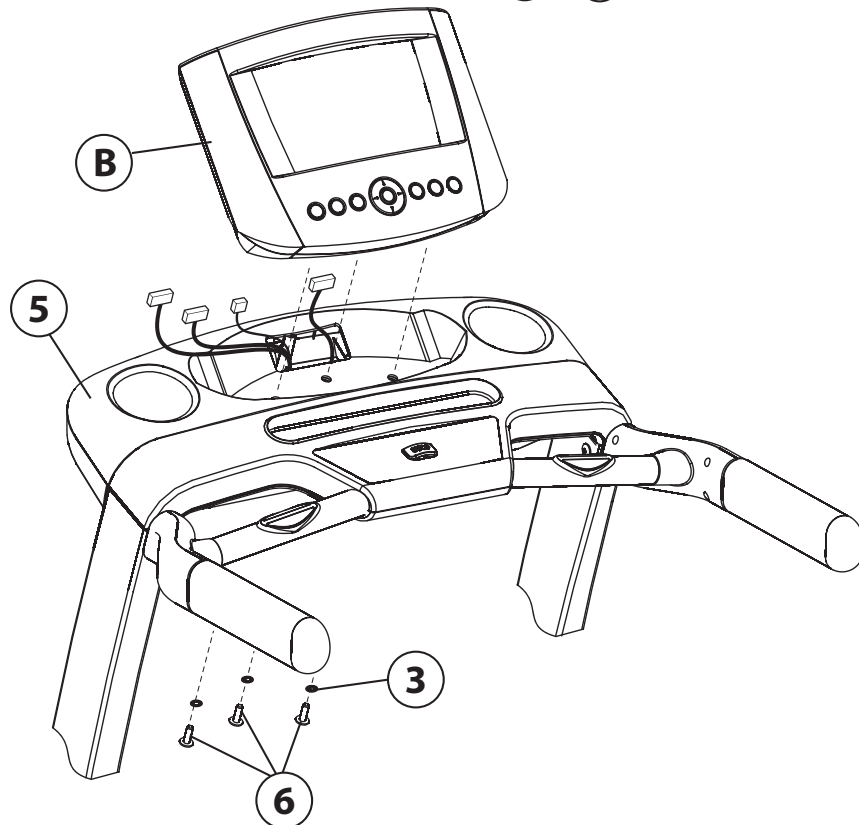
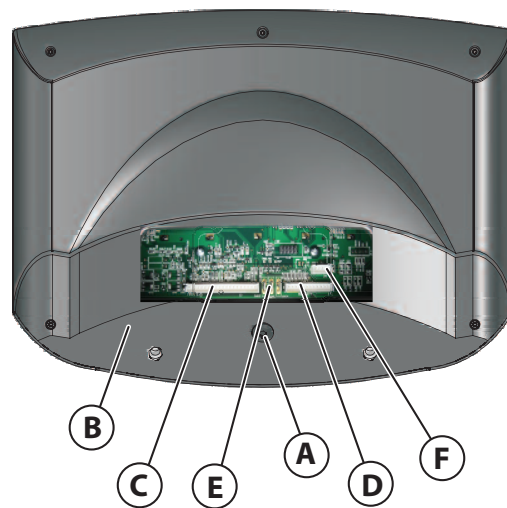

3.5 COLOCACIÓN DEL CABLE DE ALIMENTACIÓN

Coloque el conector hembra del cable de alimentación de su caminadora en la salida macho junto al interruptor de encendido de la caminadora.

Nota: Las caminadoras F3 enviadas en los EE. UU. y Canadá cuentan con un cable de alimentación norteamericano. Conecte el cable correspondiente a su área.

3.6 CALIBRACIÓN

Antes de usar la caminadora, siga las instrucciones de calibración que se indican a continuación. Durante la calibración, párese al lado de la caminadora.

1. Encienda la caminadora, o si ya está encendida presione la tecla RESET (RESTABLECER).
2. La consola mostrará "PLEASE WAIT" (POR FAVOR ESPERE) o "WAIT" (ESPERE).
3. Cuando desaparezca el mensaje "PLEASE WAIT" (POR FAVOR ESPERE) o "WAIT" (ESPERE) y la pantalla quede en blanco, presione y mantenga presionada la tecla PAUSE (PAUSA) hasta que aparezca "DIAGNOSTICS" (DIAGNÓSTICO).
4. Utilice las teclas de flecha para desplazarse por el menú de diagnóstico hacia "CALIBRATION" o "CALIB" (CALIBRACIÓN).
5. Presione Enter (Entrar) para seleccionar "CALIBRATION" o "CALIB" (CALIBRACIÓN).
6. Presione la tecla START (INICIO) ubicada en la zona de actividad para comenzar la calibración.
7. La caminadora ahora automáticamente oscilará a través de una serie de pruebas que incluye ajustes de velocidad e inclinación para completar la calibración.
8. Cuando esto se haya completado con éxito, la consola mostrará "PASS" (APROBADO).
 - *** En caso de que se produzca un error durante la calibración, la consola mostrará "FAIL" (FALLÓ).
 - *** Si se produjo una falla, presione STOP (Parar) dos veces y reinicie el proceso en el paso 1.
 - *** Si se vuelve a producir una falla, tome nota del número de error que se muestra y comuníquese con el Servicio de asistencia al cliente de Life Fitness al (+34) 93.672.4660 (+1-800-351-3737 en EE. UU. y Canadá).
9. Cuando se haya completado con éxito, presione la tecla RESET (RESTABLECER) tres veces para salir del modo calibración.

4 CONFIGURACIÓN

REQUISITOS DE SUMINISTRO ELÉCTRICO

La mayoría de las caminadoras Life Fitness están diseñadas para usarse en un circuito normal de 120 voltios en los Estados Unidos y Canadá. La siguiente tabla indica la corriente nominal de este producto en función del voltaje de alimentación. Asegúrese de que el modelo de la caminadora sea compatible con el voltaje de línea correspondiente del lugar de instalación antes de conectar la caminadora al tomacorriente. El voltaje de línea figura en la etiqueta de número de serie del producto.

Voltaje de alimentación (VCA)	Frecuencia (Hz)	Corriente máxima (amperios)
120	50 / 60	12
230	50 / 60	10

REQUISITOS DE CONEXIÓN A TIERRA

Este producto Life Fitness debe estar correctamente conectado a tierra. Si la unidad no funciona bien o se avería, la conexión a tierra adecuada proporciona la ruta de menor resistencia para la corriente eléctrica, lo que reduce el riesgo de descargas eléctricas si alguien toca o utiliza el aparato. Cada unidad está equipada con un cable eléctrico, que incluye un conductor y un enchufe de conexión a tierra. El enchufe debe insertarse en un tomacorriente que se haya instalado y conectado a tierra correctamente, de conformidad con todas las normas locales. No debe utilizarse un adaptador temporal para conectar este enchufe a un receptáculo de dos polos en América del Norte. Si no se cuenta con un tomacorriente con conexión a tierra y amperaje correctos, un electricista calificado deberá instalar uno.

PELIGRO: una conexión incorrecta del equipo al conductor de conexión a tierra puede ocasionar un riesgo de descarga eléctrica. Consulte a un electricista calificado si tiene dudas acerca de las técnicas adecuadas de conexión a tierra. No modifique el enchufe que trae este producto. Si no es adecuado para el tomacorriente, solicite a un electricista calificado que instale uno.

ENCENDIDO DE LA UNIDAD

Para encender la caminadora, busque el interruptor ON/OFF (ENCENDIDO/APAGADO) en la parte frontal de la caminadora, cerca del cable de alimentación, y colóquelo en ON (ENCENDIDO).

CÓMO ESTABILIZAR LA CAMINADORA LIFE FITNESS

Después de colocar la unidad en el lugar donde se va a utilizar, compruebe su estabilidad. Si se detecta el más mínimo movimiento de balanceo o la unidad no está estable, determine qué barra estabilizadora no está bien apoyada en el suelo. Para ajustarla, gire la BARRA ESTABILIZADORA (A) o (B) hasta que cese el balanceo y ambas barras queden firmemente apoyadas en el suelo.

Nota: si se produce una vibración excesiva durante el uso, ajuste la altura de los niveladores (A) que están más cerca de las columnas. No ajuste la altura de los niveladores (B) que están más alejados de las columnas.

Nota: es muy importante que la barra estabilizadora esté bien ajustada para lograr el funcionamiento adecuado.

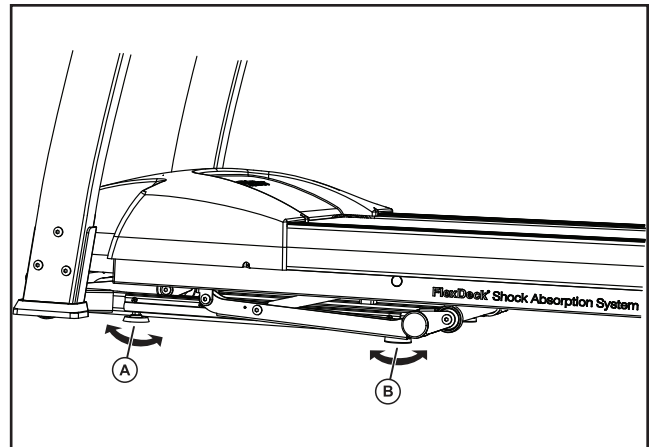

VERIFICACIÓN DE LA BANDA

Una vez que la caminadora haya sido instalada y estabilizada, se debe verificar la banda para confirmar una alineación correcta. Primero, asegúrese de que el cable de alimentación esté conectado a un tomacorriente adecuado, como se describió anteriormente en la sección *Requisitos de suministro eléctrico*. A continuación, encienda la caminadora. Permanezca en los carriles laterales de la caminadora y súbase a la banda. Para encender la banda, presione la tecla WALK (CAMINAR) y luego presione la tecla de dirección SPEED UP (ACELERAR) hasta que la caminadora alcance 6,4 kph/4.0 mph. Si la banda para caminar parece descentrada, consulte las instrucciones en *Alineación (centrado) de una banda para caminar nueva o existente* (Sección 6.3).

Nota: la posición de funcionamiento normal de la banda es cuando se encuentra entre los indicadores de posición de recorrido de la banda en la cubierta del motor (consulte la ilustración a la derecha). Si la banda no está en esta posición, consulte la sección 6.3.

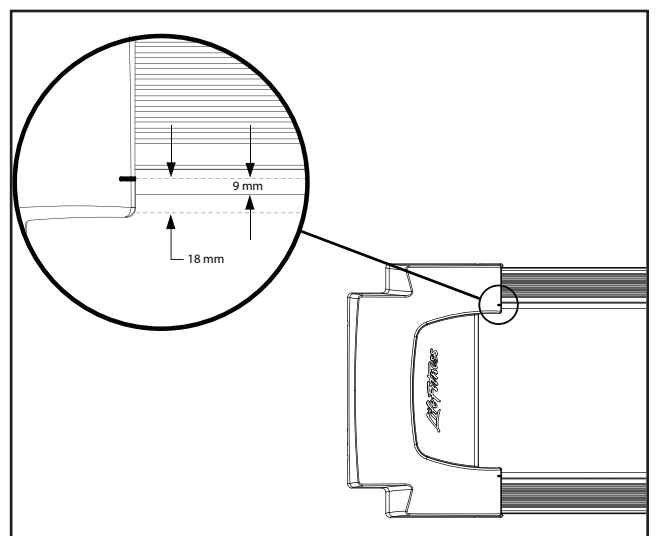

PLEGADO Y DESPLEGADO DE LA CAMINADORA

La plataforma de la caminadora puede plegarse cuando no está en uso. Para hacerlo, asegúrese de que la inclinación esté ajustada en 0%. Simplemente tome la plataforma y elévela hasta que se bloquee. Para bajar la plataforma, empuje la superficie hacia adentro para correr con una mano y tire de la palanca de liberación para bajarla lentamente hasta el piso. Asegúrese de haber bajado completamente la plataforma antes de usar la caminadora.

INTERRUPTOR DE ENCENDIDO

El interruptor ON/OFF (ENCENDIDO/APAGADO), ubicado en el panel frontal de la base de la caminadora, tiene dos posiciones: “1” (uno) para el ENCENDIDO y “0” (cero) para el APAGADO.

CÓMO MOVER LA CAMINADORA

Apague la caminadora y desconecte el cable de alimentación. Luego, levante la plataforma.

***Nota:** si se hicieron ajustes en los niveladores delanteros durante la instalación, asegúrese de apretarlos contra la estructura base antes del traslado.*

En este momento, se puede mover la caminadora sobre las ruedas de la plataforma frontal empujando y tirando de sus pasamanos. No intente mover la caminadora empujando o tirando de la plataforma o del tubo de soporte de la plataforma.

BLOQUEO DE LA CAMINADORA

Cuando sea necesario bloquear la caminadora, mantenga presionadas la tecla de dirección SPEED DOWN (DESACELERAR) y la tecla STOP (PARAR) en la zona de actividad. Utilice la misma secuencia de teclas para desbloquear la caminadora.

5. DESCRIPCIÓN GENERAL DE LA ZONA DE ACTIVIDAD Y DEL SENSOR DE FRECUENCIA CARDÍACA

ACTIVITY ZONE (ZONA DE ACTIVIDAD)

La zona de actividad del sistema Go (C) ofrece control de las operaciones básicas de la caminadora mediante los botones que se describen a continuación.

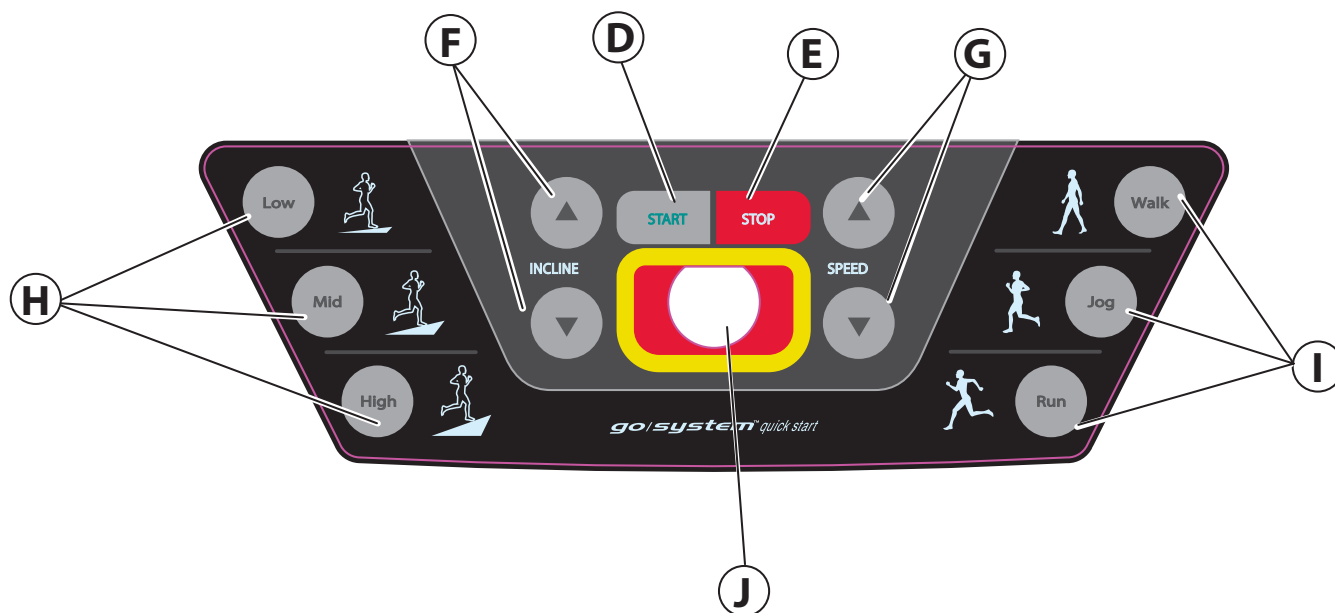

- D. Start (Inicio):** hace que la banda comience a moverse a 0,8 kph (0.5 mph) y 0% de elevación.
- E. Stop (Parar):** hace que la banda disminuya la velocidad gradualmente hasta detenerse. Si lo pulsa una vez, interrumpe la rutina; si lo pulsa dos veces, muestra la información de la rutina; y si lo pulsa tres veces, reestablece la rutina.
- F. Flechas de inclinación:** cambian la inclinación de la banda gradualmente, aumentan (FLECHA UP [Subir]) o disminuyen (FLECHA DOWN [Bajar]) la inclinación en un 0,5% cada vez que el usuario presiona una flecha.
- G. Flechas de velocidad:** cambian la velocidad de la banda gradualmente, aumentan (FLECHA UP [Subir]) o disminuyen (FLECHA DOWN [Bajar]) la velocidad en 0,1 cada vez que el usuario presiona una flecha.
- H. Low/Med/High (Baja/media/alta):** cambia la inclinación de la banda inmediatamente a un valor preestablecido. Inicialmente, estos botones están configurador para cambiar la inclinación a un 1,5% (baja [Low]), 3% (media [Mid]) y 5% (alta [High]). Sin embargo, el usuario puede configurar estos botones en nuevos valores. Primero debe cambiar la inclinación de la banda al nuevo valor deseado; luego, si mantiene presionado el botón, el nuevo valor se asignará cuando la caminadora emita un pitido.
- I. Walk/Jog/Run (Caminar/Trotar/Correr):** cambia la velocidad de la banda inmediatamente a un valor preestablecido. Inicialmente, estos botones están configurador para cambiar la velocidad a 3,2 km/h (2 mph) (Caminar [Walk]), 6,4 km/h (4 mph) (Trotar [Jog]) et 9,6 km/h (6 mph) (Correr [Run]). Sin embargo, el usuario puede configurar estos botones a nuevos valores. Primero debe cambiar la velocidad de la banda al nuevo valor deseado; luego, si mantiene presionado el botón, el nuevo valor se asignará cuando la caminadora emita un pitido.
- J. Imán de parada de emergencia:** Este imán circular se conecta con el cordón de parada de emergencia, el cual debe engancharse a la ropa del usuario cuando la caminadora esté en funcionamiento. Si tira del cordón para que se suelte el imán, la banda para caminar de la caminadora se detendrá. Esto sirve como una función de seguridad ya que detiene la banda en caso de que el usuario se tropiece o se caiga. Si reemplaza el imán, se mostrarán los datos del resumen de rutinas.

Nota: Al quitar el imán de parada de emergencia, la banda de caminar y el motor de inclinación se detienen, pero todas las piezas todavía están eléctricamente conectadas. En caso de errores causados eléctricamente, saque el cable de alimentación del tomacorriente.

SISTEMA DE SENSORES DEL PULSO EN LA MANO

Los sensores del pulso en la mano (K) son el sistema de control de la frecuencia cardíaca incorporado en la caminadora. Durante una rutina, tome los sensores que se encuentran en los manubrios. Para obtener una lectura precisa, sujétese confortablemente. La consola muestra la frecuencia cardíaca después de 15 a 20 segundos.



6 INFORMACIÓN TÉCNICA Y DE SERVICIO

6.1 RESOLUCIÓN DE PROBLEMAS

Problema	Causa/Solución
La consola de la caminadora no se enciende cuando el interruptor de Encendido/Apagado se coloca en la posición de encendido.	Tal vez se encuentre en el "Modo de ahorro de energía". Presione el botón "Energy Saver" (Ahorro de energía) para ver si la consola se enciende.
	Verifique si la caminadora está conectada y si el interruptor de ENCENDIDO/APAGADO está encendido. Si el interruptor de ENCENDIDO/APAGADO está encendido, verifique que el cable de alimentación de la caminadora no esté dañado y que el tomacorriente de pared esté funcionando (magnetotérmico disparado en la casa).
	Si el interruptor de ENCENDIDO/APAGADO está encendido, verifique que todas las conexiones para montaje por el cliente estén funcionando adecuadamente. Desenchufe y vuelva a enchufar cada conexión para verificarla. Revise que ninguno de los cables haya sido apretado durante el montaje.
Tengo problemas para atornillar las piezas al realizar el montaje de la unidad.	<ol style="list-style-type: none"> 1. No apriete los tornillos hasta que las columnas, la consola y los manubrios estén instalados. 2. Verifique que las roscas de los tornillos no estén dañadas. 3. Apriete los accesorios de montaje después de que todos los componentes estén instalados.
La caminadora se sacude mucho cuando corro sobre ella.	<ol style="list-style-type: none"> 1. APAGUE la caminadora. Asegúrese de que todos los accesorios de montaje estén apretados. 2. Si se sigue sacudiendo, ajuste los niveladores que se encuentran debajo de la estructura fija hasta que las sacudidas disminuyan. Consulte <i>Cómo estabilizar la caminadora Life Fitness</i>.
Los sensores de frecuencia cardíaca de contacto no leen mi frecuencia cardíaca adecuadamente.	Asegúrese de sujetar los sensores firmemente y no mueva las manos. Si la frecuencia cardíaca parece ser sustancialmente más alta o más baja de lo esperado, quite las manos de los sensores hasta que la frecuencia cardíaca desaparezca. Life Fitness recomienda que el usuario se pare en los carriles laterales cuando intente controlar la frecuencia cardíaca con los sensores de contacto.
	<p>Sugerencias para la frecuencia cardíaca de contacto:</p> <ol style="list-style-type: none"> 1. Séquese las manos para evitar resbalarse en los sensores. 2. Aplique las manos a los cuatro sensores (dos en cada mano). 3. Sujete los sensores firmemente. 4. Aplique presión constante a los sensores.
La banda para correr se alinea hacia la derecha o hacia la izquierda.	Consulte <i>Cómo ajustar y tensar la banda para caminar</i> .
La banda parece resbalarse cuando corro sobre ella.	Tal vez necesite apretar la banda para caminar. Consulte <i>Cómo ajustar y tensar la banda para caminar</i> .
La caminadora no se bloquea cuando la pliego.	La caminadora debe tener una inclinación del 0% antes de plegarla. Si la inclinación no es del 0%, la caminadora no se bloqueará.
La caminadora no se despliega.	Asegúrese de tirar de la palanca de liberación ubicada en la parte superior izquierda de la plataforma. Tal vez necesite empujar hacia arriba en la parte plegada de la caminadora mientras tira de la palanca para ayudar a liberar la clavija de bloqueo.
En la consola se muestra "REPLACE SWITCH" (REEMPLAZAR INTERRUPTOR) o "EMERGENCY STOP REPLACE KEY" (PARADA DE EMERGENCIA. VOLVER A COLOCAR LA LLAVE).	<p>Estos mensajes se visualizan si la llave de parada de emergencia no está en el lugar en la zona de actividad.</p> <ol style="list-style-type: none"> 1. Vuelva a colocar la llave en posición. 2. Si la llave está en posición, verifique que el conector del interruptor de seguridad esté bien conectado a la consola. Consulte la Sección 3.4 <i>Cómo instalar la consola</i>.

Problema	Causa/Solución
<p>Cuando intento guardar la rutina en el dispositivo USB, recibo el siguiente mensaje: UNABLE TO SAVE SEE MANUAL. (NO PUEDE GUARDAR. VER MANUAL).</p> <p>Nota: Únicamente se aplica a la consola de progreso.</p>	<p>La consola tal vez no reconoció el dispositivo USB. Intente desconectar y volver a conectar el dispositivo USB.</p> <p>Tal vez el dispositivo USB está lleno.</p> <p>El dispositivo USB puede no ser compatible con el producto.</p> <p>Intente utilizar un dispositivo USB diferente.</p>
<p>La frecuencia cardíaca inalámbrica no funciona.</p>	<p>Los posibles motivos de que la frecuencia cardíaca inalámbrica no funcione adecuadamente incluyen:</p> <ol style="list-style-type: none"> 1. La frecuencia cardíaca inalámbrica está APAGADA en el Menú Ajustes. Ingrese al Menú Ajustes y verifique que FC INALÁMBRIC está "ON" (ENCENDIDA). 2. Hay un contacto deficiente entre la banda de control de frecuencia cardíaca con telemetría y la piel. Consulte <i>Banda de control de frecuencia cardíaca con telemetría</i> para obtener más detalles. 3. Hay interferencia eléctrica entre dispositivos eléctricos y la banda de control de frecuencia cardíaca con telemetría desde luces fluorescentes, electrodomésticos, etc. Mueva la caminadora a una ubicación diferente o aleje los dispositivos eléctricos de la caminadora. 4. La batería de la Banda de control de frecuencia cardíaca con telemetría debe ser reemplazada. La batería es una CR2032 (3 V).
<p>La lectura de la frecuencia cardíaca se detecta inicialmente y funciona de forma normal, pero luego se pierde.</p>	<p>El uso de dispositivos electrónicos personales, como teléfonos celulares y reproductores de MP3, produce interferencia de ruidos externos.</p> <p>El equipo está muy cerca de otras fuentes de ruido, como equipos de audio o video, ventiladores, radios bidireccionales y líneas de electricidad de alto voltaje o elevada intensidad de corriente.</p> <p>Quite la fuente de ruido o cambie de lugar el equipo de ejercicio.</p>
<p>Se muestra "OFF" (APAG) en la ventana de inclinación.</p>	<p>Este mensaje se relaciona con un problema con el sistema de inclinación.</p> <p>Si la inclinación se ha movido repetidamente hacia arriba y hacia abajo en un programa manual, el motor de elevación puede haber activado un dispositivo de protección térmica.</p> <p>Simplemente deje que la caminadora descanse durante 30 minutos y conéctela nuevamente.</p> <p>Vuelva a calibrar la caminadora conforme a las instrucciones de la Sección 3.6 <i>Calibración</i>.</p>
<p>"Inmovilizado" se muestra en la ventana.</p>	<p>La caminadora se ha inmovilizado mediante el software. Presione la TECLA SPEED DOWN (DESACELERAR) y STOP (PARAR) en la zona de actividad para salir de este estado.</p>
<p>El iPod no se reconoció.</p> <p>Nota: Únicamente se aplica a la consola de progreso.</p>	<p>Esto se muestra si su versión del reproductor iPod no es admitida por la caminadora.</p> <p>También se puede mostrar si el conector de la caminadora o del iPod están dañados.</p>
<p>El iPod no se carga mientras está en modo de Ahorro de energía.</p> <p>Nota: únicamente se aplica a la consola de progreso.</p>	<p>Su iPod no se cargará si la caminadora entra en modo de Ahorro de energía. Esto es normal.</p>
<p>El mensaje "Low Battery" (batería baja) se muestra en la consola.</p> <p>Nota: Únicamente se aplica a la consola de progreso.</p>	<p>La consola tiene una batería interna que mantiene el reloj de tiempo real en funcionamiento si la caminadora está desconectada. Este reloj de tiempo real sólo se necesita si utiliza el sitio web "Entrenador virtual" de Life Fitness. No necesita reemplazar la batería si no utiliza el sitio web. Comuníquese con el Servicio al cliente para obtener orientación sobre cómo cambiar la batería. La batería es una CR1632 (3 V).</p>

6.2 CONSEJOS DE MANTENIMIENTO PREVENTIVO

La caminadora Life Fitness cuenta con el respaldo de la excelencia y la confiabilidad de la ingeniería de Life Fitness y es uno de los equipos de ejercicios más resistentes y libres de problemas del mercado actual.

Nota: la seguridad puede mantenerse sólo si se examina el equipo periódicamente para comprobar si presenta daños o desgaste. No use el producto hasta que se reparen o reemplacen las piezas defectuosas. Preste especial atención a las piezas susceptibles de desgaste, como se indica a continuación.

Las siguientes sugerencias de mantenimiento preventivo mantendrán el funcionamiento de su caminadora Life Fitness en su máximo rendimiento:

IMPORTANTE: Apague la caminadora y desconéctela antes de realizar cualquier tarea de mantenimiento.	
Semanales	Inspeccione el cable de alimentación. Si el cable está dañado llame al soporte técnico. Asegúrese de que el cable esté colocado en una ubicación donde no se dañe.
	Verifique el funcionamiento del Sistema de parada de emergencia.
	Verifique el funcionamiento de la tecla Stop (Parar).
	Compruebe la posición (el centrado) de la banda para caminar.
Mensuales	Pase la aspiradora alrededor y debajo de la banda para caminar. Es normal que haya un poco de polvo negro de la banda para caminar detrás de la unidad.
	Limpie la consola de información y todas las superficies exteriores con jabón neutro, agua y un paño de algodón suave o utilice un limpiador aprobado por Life Fitness. Nota: No utilice toallas de papel, amoníaco ni limpiadores a base de ácido sobre el producto. Bajo ninguna circunstancia se debe aplicar limpiador directamente sobre ninguna parte del equipo; rocíe el limpiador en un paño suave y luego limpie la unidad.
	Inspeccione las piezas exteriores para comprobar si presentan desgaste y verifique que los tornillos de montaje por el usuario todavía estén apretados.
Anualmente	Recibirá un mensaje LUBRICATE WALKING BELT (LUBRIQUE BANDA PARA CAMINAR) en la consola, que le recuerda que debe volver a lubricar la banda después de una cantidad fija de horas de uso. El procedimiento para lubricar la banda para caminar se enumera a continuación.

Lubricación de la banda para caminar

1. Apague la caminadora con el interruptor de ENCENDIDO/APAGADO y luego desconecte el cable de alimentación del tomacorriente.
2. Afloje los tornillos de ajuste del rodillo posterior aproximadamente 10 vueltas completas. Asegúrese de observar cuántas vueltas ha girado los tornillos, ya que ésa es la cantidad de vueltas que los apretará al final de este procedimiento.
3. Utilizando el lubricante de silicio aprobado por Life Fitness, aplique la mitad de la botella a la superficie de la plataforma entre la banda y la plataforma. Intente aplicar la mayor parte del lubricante al centro de la plataforma.
4. Verifique visualmente que la banda para caminar esté centrada en la plataforma y luego apriete los tornillos de ajuste del rodillo posterior la misma cantidad de vueltas que los aflojó.
5. Conecte la caminadora y encienda el interruptor de ENCENDIDO/APAGADO.
6. Haga funcionar la caminadora a 5 kph/3 mph y verifique que la banda funcione centrada. De no ser así, siga las instrucciones en *Cómo ajustar y tensar la banda para caminar*.
7. Restablezca el mensaje LUBRICATE WALKING BELT (LUBRIQUE BANDA PARA CAMINAR) en la consola. Para restablecer el mensaje ingrese al Menú Ajustes. Desplácese hasta el mensaje: HOURS SINCE BELT LUBRICATION = XXXX (HORAS DESDE LUB DE BANDA = XXXX). Presione y mantenga pulsada la tecla de flecha DOWN (ABAJO) durante 10 segundos para restablecer el temporizador de lubricación.

LIMPIADORES APROBADOS POR LIFE FITNESS

Los expertos de confianza de Life Fitness han elegido dos productos: PureGreen 24 y Gym Wipes. Ambos limpiadores quitarán la suciedad y el sudor del equipo de forma segura y eficaz. PureGreen 24 y la fórmula antibacterial de Gym Wipes son desinfectantes que resultan eficaces contra el SARM y el H1N1.

PureGreen 24 está disponible en un cómodo aerosol. Aplique el aerosol a un paño de microfibra y limpie el equipo. Use PureGreen 24 en el equipo al menos por dos minutos para efectuar una desinfección general y por 10 minutos, para el control de hongos y virus.

Gym Wipes son toallas prehumedecidas grandes y duraderas, que se pueden usar en el equipo antes y después de las rutinas. Úselas en el equipo al menos por 2 minutos para lograr una desinfección general.

Para solicitar estos limpiadores, comuníquese con el Servicio de atención al cliente de Life Fitness.

Llame al +1-800-351-3737 ((+34) 93.672.4660) o envíe un correo electrónico a customersupport@lifefitness.com (info.iberia@lifefitness.com).

LIMPIADORES COMPATIBLES CON LIFE FITNESS

También es posible usar jabón neutro y agua o un limpiador no abrasivo para limpiar las pantallas y todas las superficies exteriores. Use sólo un paño de algodón suave. Aplique el limpiador al paño de algodón antes de limpiar. NO utilice amoníaco ni limpiadores a base de ácido. NO utilice limpiadores abrasivos. NO use toallas de papel. NO aplique limpiadores directamente a las superficies del equipo.

6.3 CÓMO AJUSTAR Y TENSAR LA BANDA PARA CAMINAR EN LA CAMINADORA DE LIFE FITNESS

No mueva la caminadora ni ponga las manos debajo de ésta mientras esté enchufada en un tomacorriente.

Herramienta requerida: Llave de tuercas hexagonal de 6 mm

PERNOS TENSORES DE LA BANDA

La caminadora Life Fitness tiene unos orificios de acceso en los protectores del rodillo posterior que permiten el acceso a los tornillos tensores. Estos tornillos tensores hacen posible el ajuste de la alineación y el centrado de la banda para caminar (A) sin tener que quitar los protectores.

Nota: es sumamente importante que la caminadora esté correctamente nivelada antes de realizar cualquier ajuste de alineación. Una unidad inestable puede causar la desalineación de la banda. Consulte "Cómo estabilizar la caminadora Life Fitness" en la sección 4 antes de intentar cualquier ajuste del rodillo posterior.

Antes de proceder, es útil visualizar el punto de pivote (C) del RODILLO POSTERIOR (B). Cada ajuste que se realice en un lado del RODILLO debe compensarse con un ajuste igual y opuesto (D) del otro lado para mantener una tensión ideal de la banda en el punto de pivote.

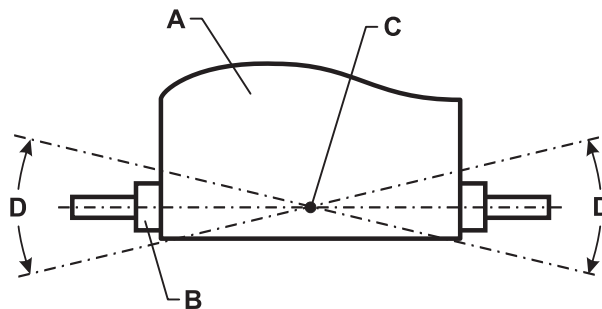

ALINEACIÓN (CENTRADO) DE UNA BANDA PARA CAMINAR NUEVA O EXISTENTE

1. Localice los dos orificios de acceso a los tornillos tensores de la banda (D) de cada uno de los protectores del rodillo posterior.
2. Párese en los lados de la caminadora y súbase a la banda. Ingrese en la rutina MANUAL y configure la velocidad de la banda para correr a 6,4 kph (4,0 mph).
3. Si la banda para caminar se ha desplazado hacia la derecha, gire el tornillo tensor de la derecha un cuarto de vuelta en sentido horario con la llave de tuercas hexagonal de 6 mm que se proporciona y a continuación gire el tornillo tensor de la izquierda un cuarto de vuelta en sentido antihorario para alinear la banda para caminar con el centro del rodillo.
4. Si la banda para caminar se ha desplazado hacia la izquierda, gire el tornillo tensor izquierdo un cuarto de vuelta en sentido horario y después gire el tornillo tensor derecho un cuarto de vuelta en sentido antihorario para alinear la banda para caminar con el centro del rodillo. Repita los ajustes hasta que la banda para caminar parezca centrada. Permita que la máquina continúe funcionando durante varios minutos para observar si la alineación permanece estabilizada.

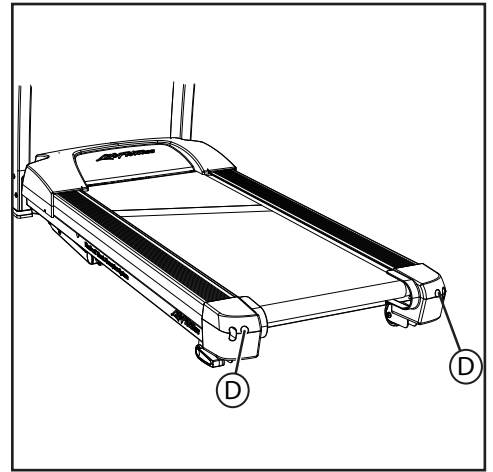

Nota: no gire los tornillos de ajuste más de una vuelta completa en ninguna dirección. Si después de una vuelta completa la trayectoria de la banda no es la correcta, comuníquese con el Servicio de atención al cliente.

TENSIÓN DE UNA BANDA PARA CAMINAR EXISTENTE

En circunstancias de uso normales, la banda para caminar de la caminadora puede estirarse levemente. Si la banda comienza a resbalarse durante el uso, siga los pasos que se enumeran a continuación para corregir la tensión.

1. Con la tecla STOP (PARAR), detenga la caminadora.
2. Gire los tornillos tensores de la banda un cuarto de vuelta en sentido horario en cada lado para tensar la cinta. No gire los tornillos más de una vuelta completa (cuatro cuartos por lado).
3. Configure la caminadora en 3,2 kph (2.0 mph) y súbase para asegurarse de que la banda ya no se resbala. Además, verifique la alineación de la banda para caminar. Si la banda se desplaza hacia la izquierda o la derecha, consulte *Alineación (centrado) de una banda para caminar nueva o existente*.

Nota: No apriete demasiado los tornillos tensores mientras realiza los ajustes de la banda. Si se aprietan excesivamente los tornillos se puede estirar demasiado y dañar la banda o los cojinetes del rodillo. No sobrepase una vuelta completa de ninguno de los tornillos, en ninguna dirección.

6.4 USO Y PRUEBA DEL CORDÓN DE PARADA DE EMERGENCIA

Durante el funcionamiento de la caminadora, el cordón de parada de emergencia debe estar sujeto a algún elemento de la vestimenta del usuario.

Cuando la caminadora esté encendida y la pantalla de la consola esté activa, quite el cordón de parada de emergencia de la caminadora. En la consola, aparecerá un mensaje similar a “EMERGENCY STOP - REPLACE KEY” (“PARADA DE EMERGENCIA. VOLVER A COLOCAR LA LLAVE”). Sin el cordón de parada de emergencia, no funcionará ninguna tecla de la caminadora.

Coloque el cordón de parada de emergencia en su lugar. La caminadora se restablecerá y estará lista para funcionar nuevamente.

6.5 CÓMO OBTENER SERVICIO DE MANTENIMIENTO

1. Comuníquese con su distribuidor o con el Servicio de atención al cliente de Life Fitness al +1-800-351-3737 ((+34) 93.672.4660).
2. Compruebe el problema y examine las instrucciones de funcionamiento y la tabla de resolución de problemas.
3. Localice y anote el número de serie de la caminadora. El número de serie se encuentra en la parte frontal de la

7 ESPECIFICACIONES

ESPECIFICACIONES DE LA CAMINADORA F3 DE LIFE FITNESS

Uso previsto:	Hogar
Peso máximo del usuario:	159 kg/350 lbs.
Intervalo de velocidades:	0,8 a 16,0 km/h (0.5 - 10.0 mph) en incrementos de 0,1
Intervalo de elevación:	0%-12% (en incrementos de 0,5%)
Motor:	3 HP de servicio continuo CC
Rodillos:	Delanteros: de precisión de 67 mm (2.6 pulg.) Traseros: de precisión de 50 mm (2.0 pulg.)
Correa:	147 cm de largo x 50 cm de ancho (55 pulg. de largo x 20 pulg. de ancho), múltiples capas
Plataforma:	Amortiguación Flex Deck, no reversible
Pasamanos:	Barra Ergo con pasamanos laterales
Bandeja de accesorios:	Estándar, diseñada en el sistema
Garantía:	10 años el motor, 5 años las piezas, 3 años la consola, 1 año la mano de obra y de por vida la estructura y los resortes

Dimensiones físicas:	Desplegada	Plegada
Longitud:	198 centímetros / 78 pulg.	87,5 centímetros / 34.5 pulg.
Ancho:	87,5 centímetros / 34.5 pulg.	87,5 centímetros / 34.5 pulg.
Altura:	148,5 centímetros / 58.5 pulg.	190,5 centímetros / 75 pulg.
Peso:	119,75 kilogramos / 264 lbs.	

Dimensiones para el envío:	
Largo de la caja:	219 centímetros / 86.25 pulg.
Ancho de la caja:	84 centímetros / 33 pulg.
Alto de la caja:	35,5 centímetros / 14 pulg.
Peso total:	132 kg / 291 lbs.

8 INFORMACIÓN DE LA GARANTÍA

Modelo	De por vida limitada	10 años	5 años	1 año
Base de la caminadora F3	Estructura y Lifesprings	Motor de impulsión	Piezas eléctricas y piezas mecánicas	Mano de obra

COBERTURA DE LA GARANTÍA:

Se garantiza que este artículo de consumo Life Fitness (el “Producto”) no tiene ningún defecto de material ni de mano de obra.

BENEFICIARIO DE LA GARANTÍA:

El comprador original o cualquier persona que reciba un Producto recién comprado como regalo del comprador original. La garantía se anulará en las subsiguientes transferencias.

DURACIÓN DE LA GARANTÍA:

Residencial: La mano de obra y todos los componentes eléctricos y mecánicos están cubiertos, después de la fecha de compra, como se indica en el cuadro de la siguiente página.

No residencial: garantía nula (este Producto está diseñado solamente para uso residencial).

PAGO DEL ENVÍO Y EL SEGURO DE SERVICIO:

Si debe devolverse el Producto o alguna pieza cubierta por la garantía a las instalaciones de servicio para su reparación, Life Fitness pagará todos los gastos de envío y seguro durante el período de la garantía (sólo dentro de los Estados Unidos). El comprador será responsable de los cargos de envío y seguro una vez que la garantía haya caducado.

MEDIDAS DE LA EMPRESA PARA CORREGIR LOS DEFECTOS CUBIERTOS POR LA GARANTÍA:

Podremos optar entre enviarle cualquier elemento o componente nuevo o reconstruido, y reemplazar el Producto. Estos repuestos tienen garantía durante el resto del período original de la garantía.

CONCEPTOS NO CUBIERTOS POR LA GARANTÍA:

No quedan cubiertos daños ni fallas causados por un servicio no autorizado, mal uso, accidente, negligencia, instalación o montaje incorrectos, escombros procedentes de cualquier actividad de construcción en el entorno del Producto, óxido o corrosión como resultado de la ubicación del Producto, alteraciones o modificaciones sin nuestra autorización por escrito o por no utilizar, manipular y mantener el Producto como se indica en el manual del usuario (“Manual”). Todos los términos de esta garantía son nulos si este Producto se saca de los límites continentales de los Estados Unidos de América (excepto Alaska, Hawai y Canadá), con lo cual quedarán sometidos a las condiciones estipuladas por el representante local autorizado de Life Fitness.

OBLIGACIONES DEL COMPRADOR:

Guarde el comprobante de la compra (nuestra recepción de la tarjeta de registro adjunta confirma el registro de la información de compra, pero no es necesaria); utilice, maneje y mantenga el producto como se especifica en el Manual; comuníquese al lugar de compra cualquier defecto dentro de los 10 días siguientes a su detección; cuando se le indique, devuelva las piezas defectuosas para su sustitución o, si fuera necesario, devuelva todo el producto para su reparación. Life Fitness se reserva el derecho de decidir si un producto puede devolverse para su reparación.

MANUAL DEL USUARIO:

Es MUY IMPORTANTE QUE LEA EL MANUAL antes de utilizar el producto. No olvide cumplir los requisitos de mantenimiento periódico especificados en el Manual, para garantizar el funcionamiento correcto y su permanente satisfacción con el producto.

REGISTRO DEL PRODUCTO:

Regístrese en la página www.lifefitness.com/home/product-registration.html. Nuestra recepción garantiza que su nombre, dirección y fecha de compra estén archivados como propietario registrado del Producto. Ser un propietario registrado garantiza la cobertura en caso de que pierda su comprobante de compra. Conserve siempre el comprobante de la compra; por ejemplo, la factura o el recibo.

OBTENCIÓN DE PIEZAS Y SERVICIO:

Consulte la página uno de este manual para ver la información de contacto de su servicio local. Mencione su nombre, dirección y número de serie del Producto (las consolas y las estructuras pueden tener números de serie separados). Se le informará cómo obtener un repuesto, o, si es necesario, se acordará el servicio donde se encuentre su Producto.

GARANTÍA EXCLUSIVA:

ESTA GARANTÍA LIMITADA SE OTORGA EN LUGAR DE CUALQUIER OTRA GARANTÍA DE CUALQUIER TIPO, EXPRESA O IMPLÍCITA, INCLUIDAS, ENTRE OTRAS, LAS GARANTÍAS IMPLÍCITAS DE COMERCIALIZACIÓN E IDONEIDAD PARA UN FIN DETERMINADO, ASÍ COMO OTRAS OBLIGACIONES O RESPONSABILIDADES POR NUESTRA PARTE. No asumimos ni autorizamos a ninguna persona a que asuma en nuestro nombre, cualquier otra obligación o responsabilidad en relación con la venta de este producto. En ningún caso seremos responsables, en virtud de esta garantía o de otro modo, de cualquier daño a personas o propiedades, incluida la pérdida de lucro o ahorros, por cualquier daño especial, indirecto, secundario, incidental o consecuente de cualquier naturaleza, provocado por el uso o por la imposibilidad de uso de este producto. Dado que algunos Estados no permiten la exclusión o limitación de garantías implícitas o de responsabilidad de daños incidentales o consecuentes, es posible que las limitaciones o exclusiones anteriores no se apliquen a su caso. Las garantías fuera de los Estados Unidos pueden variar. Comuníquese con Life Fitness para obtener detalles.

CAMBIOS NO AUTORIZADOS EN LA GARANTÍA:

Nadie está autorizado a cambiar, modificar o ampliar los términos de esta garantía limitada.

EFFECTOS DE LA LEGISLACIÓN ESTATAL:

Esta garantía otorga derechos legales específicos al usuario, que puede tener otros derechos en función del Estado en que resida.